

Boîte d'interface TMC-1-RJ45: XMon/A-Mon/I-Mon <-> RJ45

Un grand nombre de studios sont maintenant équipés avec des câbles CAT5/CAT5e/CAT6 STP/TP. Le circuit ci-dessous montre comment raccorder la prise Sub-D 15 HD du TMC-1 à un câble RJ45.

Il ne doit pas y avoir de problèmes pour la liaison RS422 en utilisant un câble Ethernet, suivant le câble utilisé et sa longueur, il est aussi possible d'utiliser le même câble pour le casque. S'il y a des problèmes, utiliser un câble audio séparé en utilisant les connecteurs Casque.

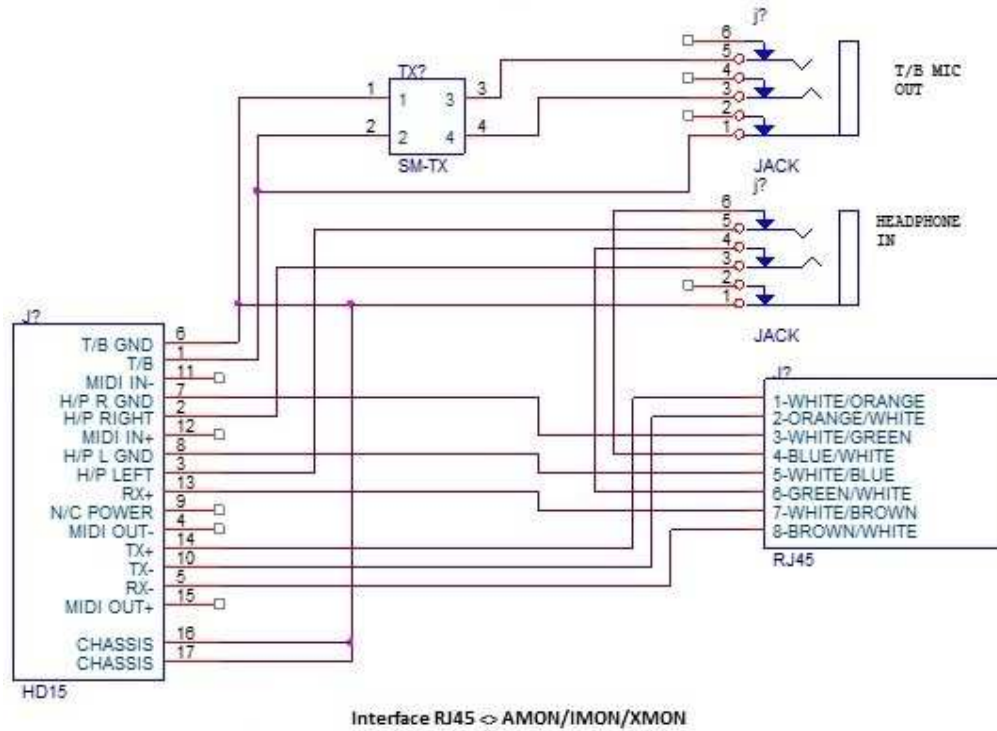

La sortie du Microphone d'Ordres doit utiliser un câble audio séparé, à moins peut être d'utiliser un câble STP Cat5e/Cat6e.



Une paire de carte d'interface RJ45 peut être commandée pour l'utilisation avec l'A-Mon, l'I-Mon ou le XMon.

CB Electronics

Loddonside, Lands End House, Beggars Hill Road, Charvil, Berkshire, RG10 0UD, UK

Tel +44 (0) 1189 320345 Fax +44 (0) 1189 320346

<http://www.colinbroad.com> E-mail Support@colinbroad.com